

## OPCIONES

---

### Asiento y respaldo

- madera blanda
- madera dura de origen europeo
- madera dura (acabado al aceite)
- madera exótica de primera calidad

### Método de fijación

- para atornillar

## DESCRIPCIÓN

---

El banco de Viena es un elegante modelo de hierro fundido del mobiliario urbano. Lo mantuvimos en un estilo retro, refiriéndose a la arquitectura antigua de la ciudad. Se distingue por una gran cantidad de decoraciones y una forma elegante. El banco de Viena encaja perfectamente con los espacios verdes urbanos: parques, plazas, bulevares y jardines. Un somier adornado, hecho de fundiciones de hierro fundido, hace que el banco presentado se convierta en la decoración del lugar donde se encuentra. El asiento del banco Viena se hizo con cuatro tablas gruesas, que garantizan un uso cómodo y duradero. A petición del cliente, puede ser pino, picea o madera exótica.



## DATOS TÉCNICOS GENERALES

**Peso**

- 60 kg

**Materiales**

- pintura curada químicamente
- fundiciones de hierro
- madera de conífera

**Dimensiones**

- anchura: 68 cm
- longitud: 194 cm
- altura: 83 cm

ZANO

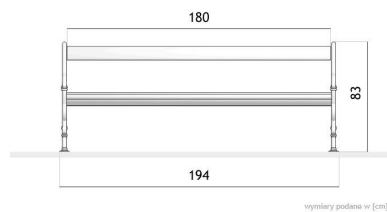
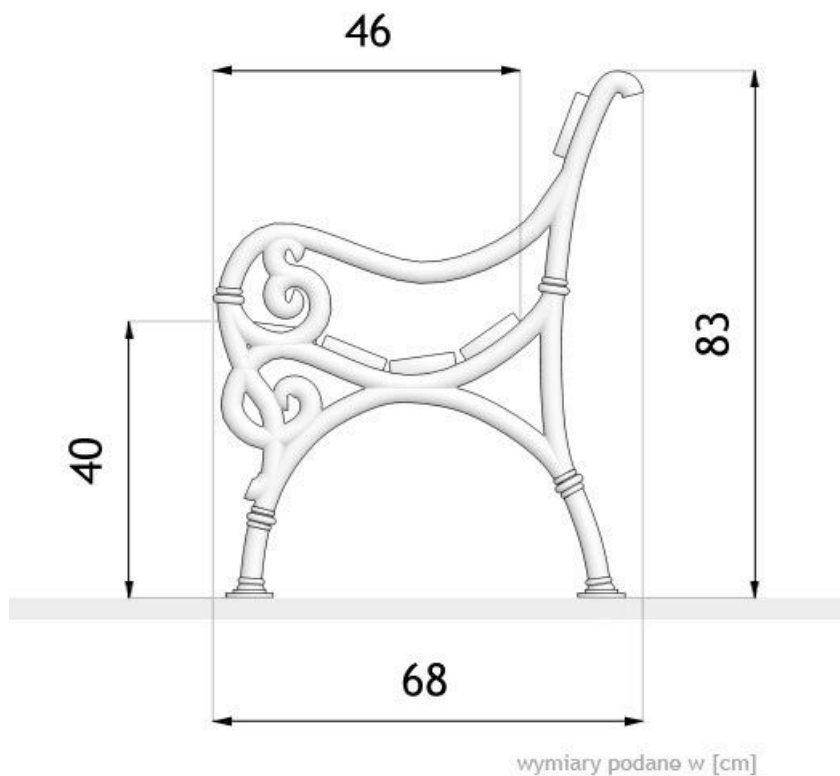

td&gt;

**NOTA:** Los dibujos no reflejan las dimensiones reales de los cimientos. Se trata únicamente de esquemas de montaje ejemplares que tienen en cuenta el tipo de anclaje y el material del sustrato al que se va a fijar el mueble.

El tamaño de la cimentación depende de las condiciones de cimentación locales.



### INSTALACIÓN EN PAVIMENTO CON CIMENTACIÓN

#### Descripción del montaje

1. Producto ZANO
2. Fijación rápida o anclaje químico
3. Pavimentos de piedra / pavimentos de hormigón / losas de piedra / losas de hormigón
4. Lastre de arena (aprox. 2 - 4 cm)
5. Subestructura de áridos de piedra
6. Cimentación de hormigón, clase C16/20 (superficie superior de hormigón 10 cm por debajo de la superficie de pavimentación)
7. Terrenos locales



### INSTALACIÓN HASTA EL PAVIMENTO

#### Descripción del montaje

1. Producto ZANO
2. Fijación rápida o anclaje químico
3. Pavimentos de piedra / pavimentos de hormigón / losas de piedra / losas de hormigón
4. Lastre de arena (aprox. 2 - 4 cm)
5. Subestructura de áridos de piedra
6. Terrenos locales



### MONTAJE EN HORMIGÓN / ASFALTO

#### Descripción del montaje

1. Producto ZANO
2. Fijación rápida o anclaje químico
3. Superficie fija endurecida, por ejemplo, hormigón o asfalto
4. Cimentación de hormigón, clase C16/20 (superficie superior de hormigón 10 cm por debajo de la superficie de pavimentación)
5. Subestructura de áridos de piedra
6. Lastre de arena (aprox. 2 - 4 cm)
7. Terrenos locales



### MONTAJE EN CIMENTOS DE HORMIGÓN

#### Descripción del montaje

1. Producto ZANO
2. Fijación rápida o anclaje químico
3. Cimentación de hormigón, clase C16/20 (superficie superior de hormigón 10 cm por debajo de la superficie de pavimentación)
4. Terrenos locales